

## Adapterkanal, $\varnothing$ 150 mm, 90°, rund-flad HZ9VDSI1

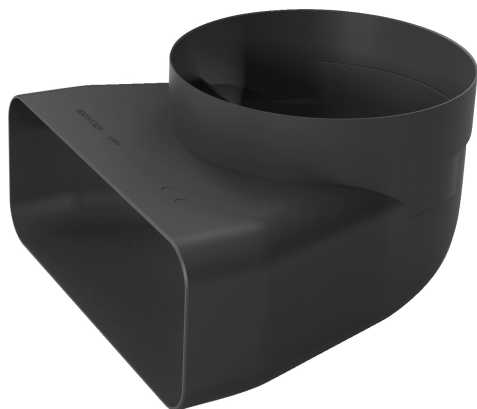

### Installationstilbehør til et optimalt matchende udsugningssystem.

- ✓ Adapter flad/rund med integreret 90° bøjning til apparater med vertikalt rundt luftudtag (f.eks. Glassdraft).
- ✓ 90° rund/flad adapterstykke (han).
- ✓ Aerodynamisk optimeret til minimeret tab af tryk og maksimal gennemstrømningshastighed. Let at skære og let at tilslutte via kontaktstykket (hun).
- ✓ Elementet er i overensstemmelse med Need Flame Test (i henhold til IEC 60695-11-5), V2 brandbarhedsklasse (ifølge UL94).

Dimension af pakket produkt: ..... 160 x 210 x 230 mm  
Palledimensioner: ..... 171.0 x 80.0 x 120.0  
Antal enheder pr kolli: ..... 8  
Standardantal enheder pr. palle: ..... 128  
Nettovægt: ..... 0.2 kg  
Bruttovægt: ..... 0.5 kg  
EAN-kode: ..... 4242003890905



**Adapterkanal,  $\varnothing$  150 mm, 90 °,  
rund-flad  
HZ9VDSI1**

measurements in mm

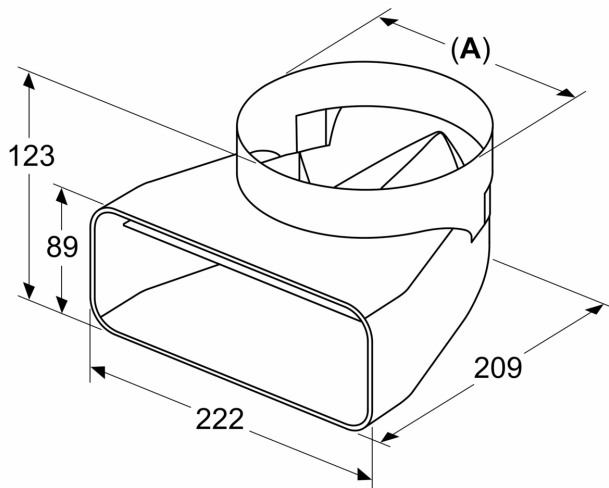

**A:  $\varnothing$  152.5**